

FOLHA DE DADOS



Motor Trifásico de Indução - Rotor de Gaiola

Cliente : Colhiasso e Miranda Ltda ME
Referencia do cliente : contato@liloredutores.com.br

Linha do produto : W22 IR3 Premium Trifásico Código do produto : 11277737

Carcaça	: 200L	Tempo de rotor bloqueado	: 25s (frio) 14s (quente)
Potência	: 37 kW (50 HP-cv)	Elevação de temperatura	: 80 K
Número de polos	: 2	Regime de serviço	: S1
Frequência	: 60 Hz	Temperatura ambiente	: -20°C a +40°C
Tensão nominal	: 220/380/440 V	Altitude	: 1000 m
Corrente nominal	: 121/70.3/60.7 A	Grau de proteção	: IPW55
Corrente de partida	: 923/534/461 A	Método de refrigeração	: IC411 - TFVE
Ip/In	: 7.6	Forma construtiva	: B3D
Corrente a vazio	: 42.6/24.7/21.3 A	Sentido de rotação ¹	: Ambos
Rotação nominal	: 3560 rpm	Nível de ruído ²	: 76.0 dB(A)
Escorregamento	: 1.11 %	Método de partida	: Partida direta
Conjugado nominal	: 10.1 kgfm	Massa aproximada ³	: 231 kg
Conjugado de partida	: 280 %		
Conjugado máximo	: 280 %		
Classe de isolamento	: F		
Fator de serviço	: 1.25		
Momento de inércia (J)	: 0.2128 kgm ²		
Categoria	: N		

Potência	25%	50%	75%	100%	Esforços na fundação	
Rendimento (%)	0.000	91.9	92.4	93.0	Tração máxima	: 241 kgf
Cos Φ	0.00	0.73	0.82	0.86	Compressão máxima	: 471 kgf

		<u>Dianteiro</u>	<u>Traseiro</u>
Tipo de mancal	:	6312 ZZ C3	6212 ZZ C3
Vedação	:	V'Ring	V'Ring
Intervalo de lubrificação	:	-	-
Quantidade de lubrificante	:	-	-
Tipo de lubrificante	:	Mobil Polyrex EM	

Observações
www.liloredutores.com.br

Esta revisão substitui e cancela a anterior, a qual deverá ser eliminada.
(1) Olhando a ponta de eixo dianteira do motor.
(2) Medido a 1m e com tolerancia de +3dB(A).
(3) Massa aproximada sujeito a alteração após fabricação.
(4) Em 100% da carga nominal.

Os valores indicados são valores médios com base em ensaios e para alimentação em rede senoidal, sujeitos as tolerancias da norma ABNT NBR 17094.

Rev.	Resumo das modificações	Executado	Verificado	Data
Executor				
Verificador			Página	Revisão
Data	18/05/2023		1 / 1	

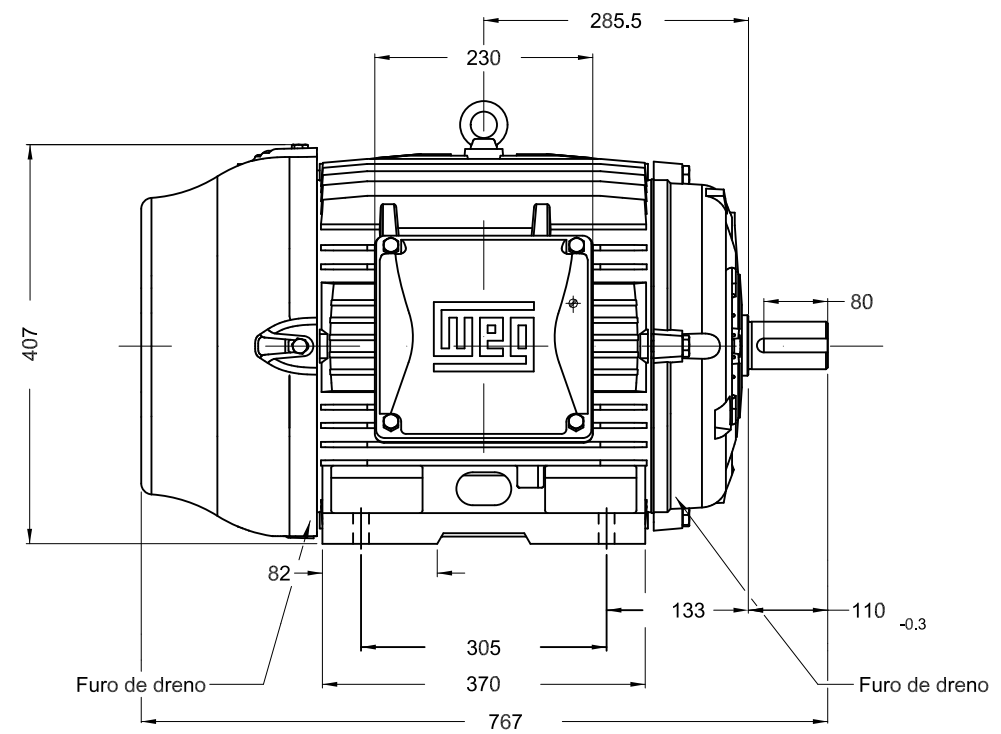
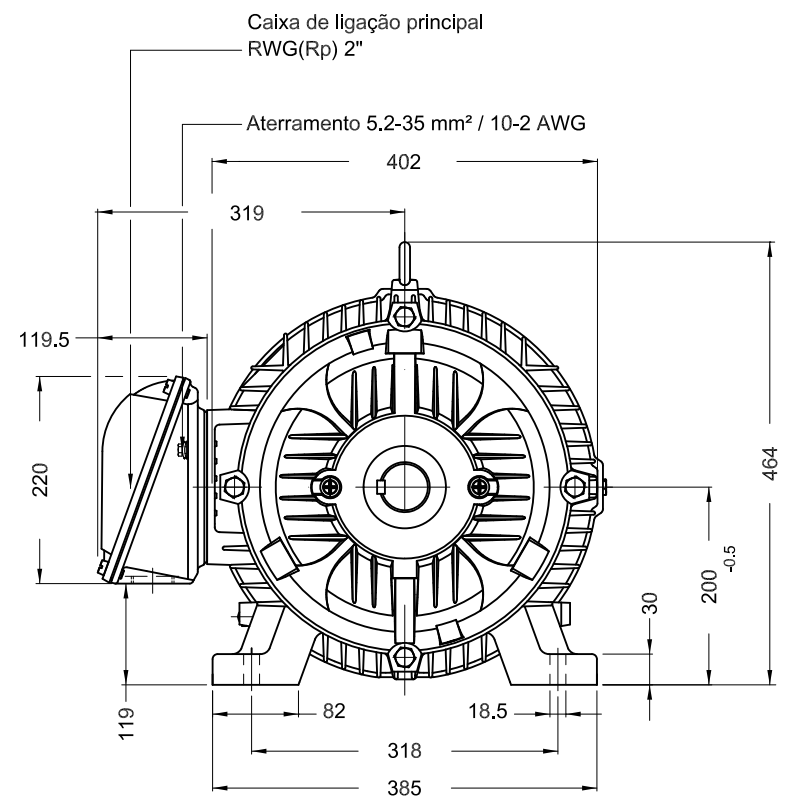

Ponta de eixo Dianteira

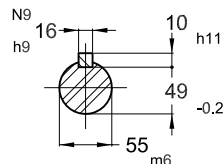

Sem parafuso nivelamento vertical
 Cor RAL 5009
 Plano de pintura 203A
 Forma construtiva B3D

37 kW (50 HP-cv) 02 Polos 60 Hz A

						HYBRISUSER								00		
ECM	LOC	RESUMO MODIFICAÇÃO						EXECUTADO	VERIFICADO	LIBERADO	DATA	VER				
EXECUTOR	HYBRISUSER	MOTOR TRIF. W22 IE3		CARÇAÇA 200L IPW55 TFVE		PREVIEW		WDD		00						
VERIFICADOR		WMO		Jaragua do Sul		Engenharia de Produto		FOLHA		1 / 1						
LIBERADOR																
DATA LB.																