

FOLHA DE DADOS



Motor Trifásico de Indução - Rotor de Gaiola

Cliente : Colhiasso e Miranda Ltda ME
Referencia do cliente : contato@liloredutores.com.br

Linha do produto : W22 IR3 Premium Trifásico Código do produto : 12982549

Carcaça	: 280S/M	Tempo de rotor bloqueado	: 30s (frio) 17s (quente)
Potência	: 75 kW (100 HP-cv)	Elevação de temperatura	: 80 K
Número de polos	: 6	Regime de serviço	: S1
Frequência	: 60 Hz	Temperatura ambiente	: -20°C a +40°C
Tensão nominal	: 220/380 V	Altitude	: 1000 m
Corrente nominal	: 266/154 A	Grau de proteção	: IPW55
Corrente de partida	: 2022/1170 A	Método de refrigeração	: IC411 - TFVE
Ip/In	: 7.6	Forma construtiva	: B3D
Corrente a vazio	: 140/81.1 A	Sentido de rotação ¹	: Ambos
Rotação nominal	: 1189 rpm	Nível de ruído ²	: 69.0 dB(A)
Escorregamento	: 0.92 %	Método de partida	: Partida direta
Conjugado nominal	: 61.4 kgfm	Massa aproximada ³	: 689 kg
Conjugado de partida	: 280 %		
Conjugado máximo	: 310 %		
Classe de isolamento	: F		
Fator de serviço	: 1.25		
Momento de inércia (J)	: 2.91 kgm ²		
Categoria	: N		

Potência	50%	75%	100%	Esforços na fundação Tração máxima : 1322 kgf Compressão máxima : 2011 kgf
Rendimento (%)	93.2	94.2	95.0	
Cos Φ	0.60	0.72	0.78	

Perdas nos pontos de operação normativos (rotação;conjugado), em relação a potência nominal

P1 (0,9;1,0)	P2 (0,5;1,0)	P3 (0,25;1,0)	P4 (0,9;0,5)	P5 (0,5;0,5)	P6 (0,5;0,25)	P7 (0,25;0,25)
5.1	3.8	3.1	3.3	2.1	1.7	1.0

	<u>Dianteiro</u>	<u>Traseiro</u>
Tipo de mancal	: 6316 C3	6316 C3
Vedação	: WSeal	WSeal
Intervalo de lubrificação	: 16000 h	16000 h
Quantidade de lubrificante	: 34 g	34 g
Tipo de lubrificante	: Mobil Polyrex EM	

Observações
www.liloredutores.com.br

Esta revisão substitui e cancela a anterior, a qual deverá ser eliminada.
(1) Olhando a ponta de eixo dianteira do motor.
(2) Medido a 1m e com tolerancia de +3dB(A).
(3) Massa aproximada sujeito a alteração após fabricação.
(4) Em 100% da carga nominal.

Os valores indicados são valores médios com base em ensaios e para alimentação em rede senoidal, sujeitos as tolerancias da norma ABNT NBR 17094.

Rev.	Resumo das modificações	Executado	Verificado	Data
Executor				
Verificador				
Data	16/05/2023		Página 1 / 1	Revisão

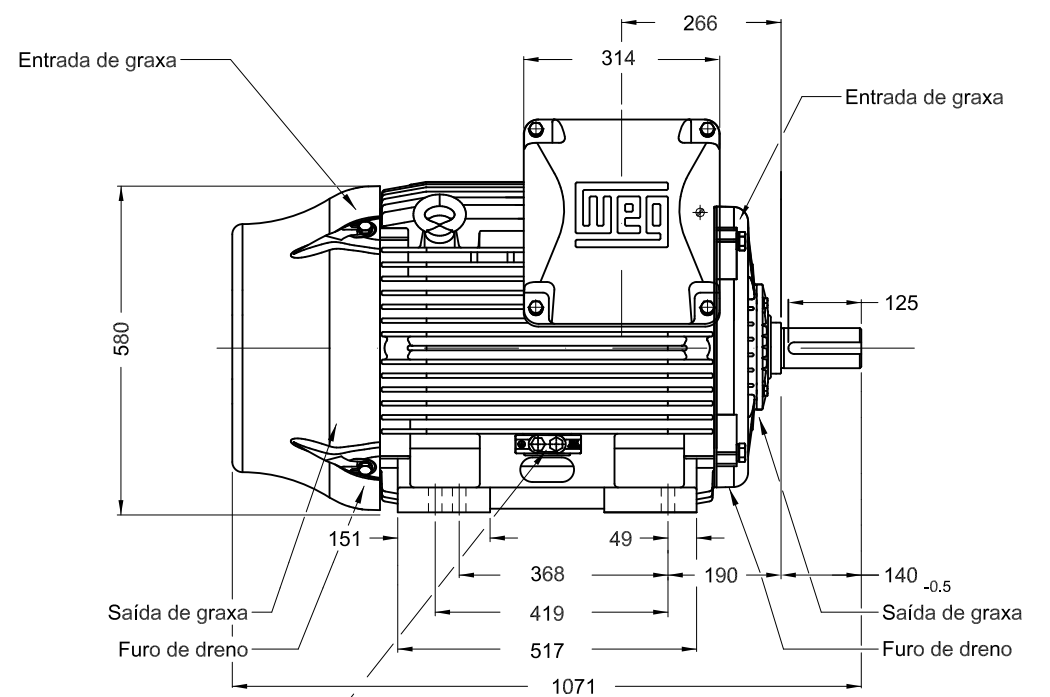
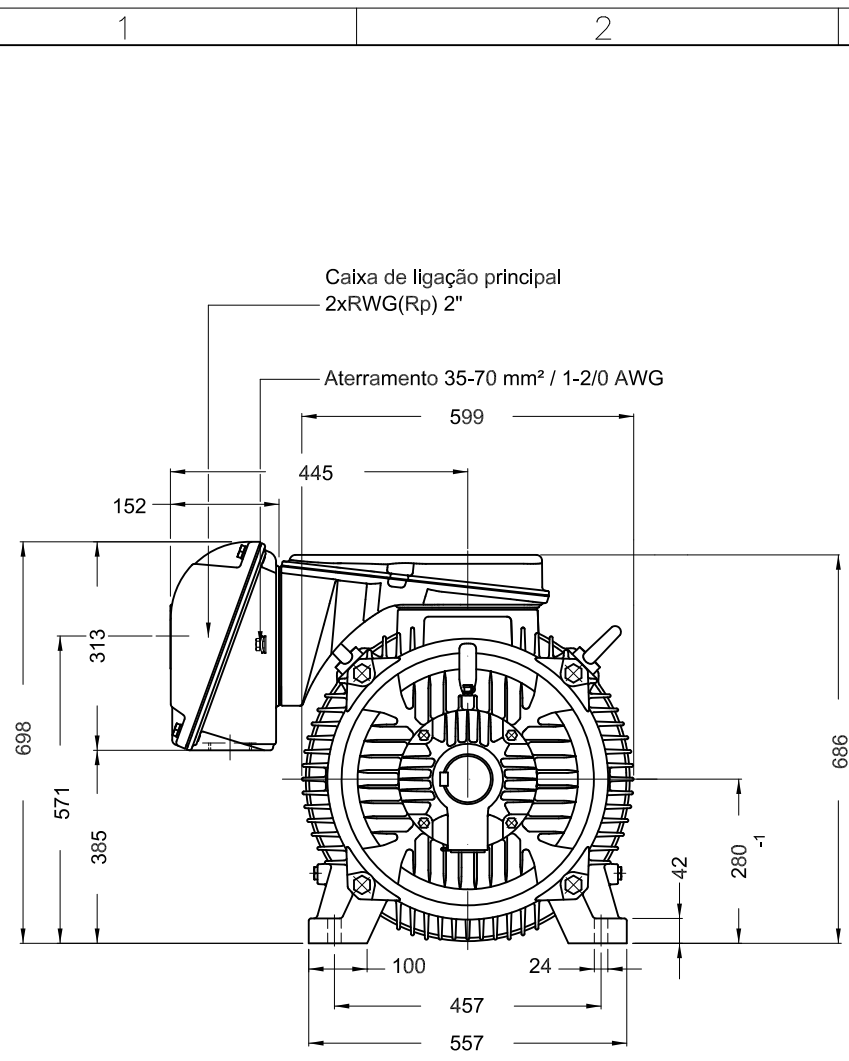

Aterramento 25-185 mm² / 3AWG-350MCM

C

D

E

Sem parafuso nivelamento vertical
 Cor RAL 5009
 Plano de pintura 203A
 Forma construtiva B3D

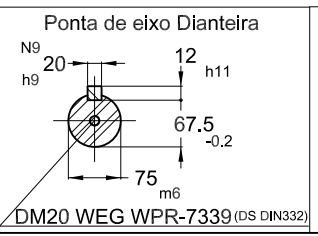

75 kW (100 HP-cv) 06 Polos 60 Hz A

						HYBRISUSER				00	
ECM	LOC	RESUMO MODIFICAÇÃO				EXECUTADO	VERIFICADO	LIBERADO	DATA	VER	
EXECUTOR	HYBRISUSER	MOTOR TRIF. W22 IE3		CARÇAÇA 280S/M IPW55 TFVE		PREVIEW				WEG	
VERIFICADOR						WDD 00					
LIBERADOR						FOLHA		1 / 1			
DATA LB.	WMO	Jaragua do Sul		Engenharia de Produto							