

FOLHA DE DADOS



Motor Trifásico de Indução - Rotor de Gaiola

Cliente : Colhiasso e Miranda Ltda ME
Referencia do cliente : contato@liloredutores.com.br

Linha do produto : W22 IR3 Premium Trifásico Código do produto : 12997789

Carcaça	: 250S/M	Tempo de rotor bloqueado	: 27s (frio) 15s (quente)
Potência	: 75 kW (100 HP-cv)	Elevação de temperatura	: 80 K
Número de polos	: 4	Regime de serviço	: S1
Frequência	: 60 Hz	Temperatura ambiente	: -20°C a +40°C
Tensão nominal	: 220/380 V	Altitude	: 1000 m
Corrente nominal	: 246/142 A	Grau de proteção	: IPW55
Corrente de partida	: 2091/1211 A	Método de refrigeração	: IC411 - TFVE
Ip/In	: 8.5	Forma construtiva	: B35D
Corrente a vazio	: 100/57.9 A	Sentido de rotação ¹	: Ambos
Rotação nominal	: 1783 rpm	Nível de ruído ²	: 68.0 dB(A)
Escorregamento	: 0.94 %	Método de partida	: Partida direta
Conjugado nominal	: 296 ft.lb	Massa aproximada ³	: 1261 lb
Conjugado de partida	: 330 %		
Conjugado máximo	: 340 %		
Classe de isolamento	: F		
Fator de serviço	: 1.25		
Momento de inércia (J)	: 24.1 sq.ft.lb		
Categoria	: N		

Potência	25%	50%	75%	100%	Esforços na fundação	
Rendimento (%)	0.000	94.6	95.2	95.4	Tração máxima	: 2395 lb
Cos Φ	0.00	0.68	0.78	0.84	Compressão máxima	: 3656 lb

Perdas nos pontos de operação normativos (rotação;conjugado), em relação a potência nominal

P1 (0,9;1,0)	P2 (0,5;1,0)	P3 (0,25;1,0)	P4 (0,9;0,5)	P5 (0,5;0,5)	P6 (0,5;0,25)	P7 (0,25;0,25)
4.6	3.6	3.3	2.6	1.6	1.2	0.8

	<u>Dianteiro</u>	<u>Traseiro</u>
Tipo de mancal	: 6314 C3	6314 C3
Vedação	: WSeal	WSeal
Intervalo de lubrificação	: 12000 h	12000 h
Quantidade de lubrificante	: 27 g	27 g
Tipo de lubrificante	: Mobil Polyrex EM	

Observações
www.liloredutores.com.br

Esta revisão substitui e cancela a anterior, a qual deverá ser eliminada.
(1) Olhando a ponta de eixo dianteira do motor.
(2) Medido a 1m e com tolerancia de +3dB(A).
(3) Massa aproximada sujeito a alteração após fabricação.
(4) Em 100% da carga nominal.

Os valores indicados são valores médios com base em ensaios e para alimentação em rede senoidal, sujeitos as tolerancias da norma ABNT NBR 17094.

Rev.	Resumo das modificações	Executado	Verificado	Data
Executor				
Verificador				
Data	18/05/2023		Página 1 / 1	Revisão

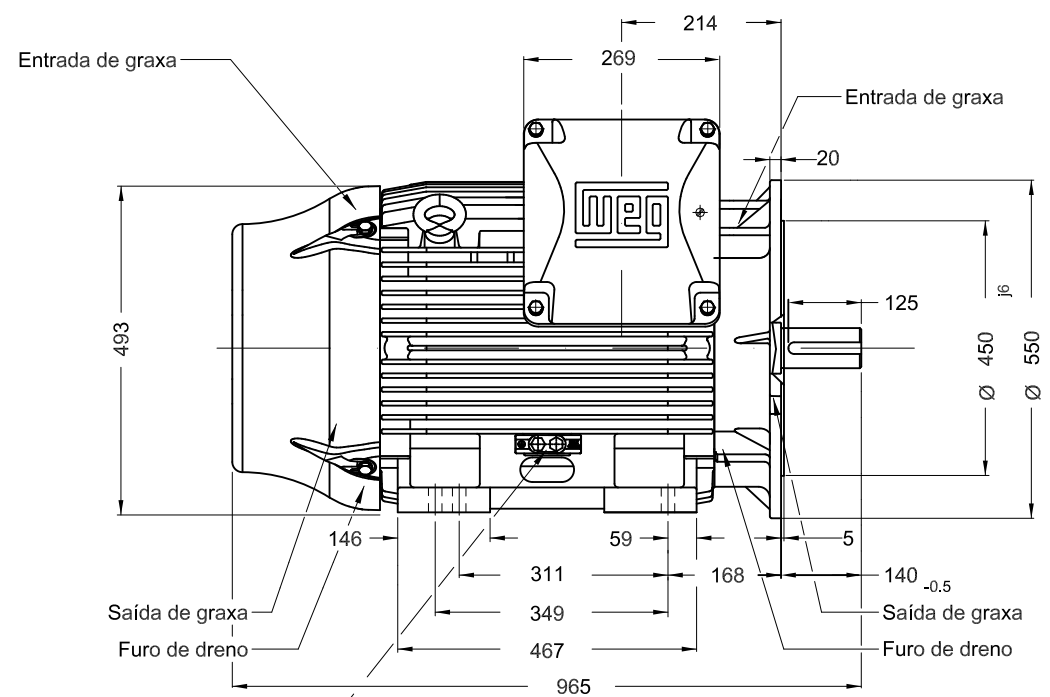
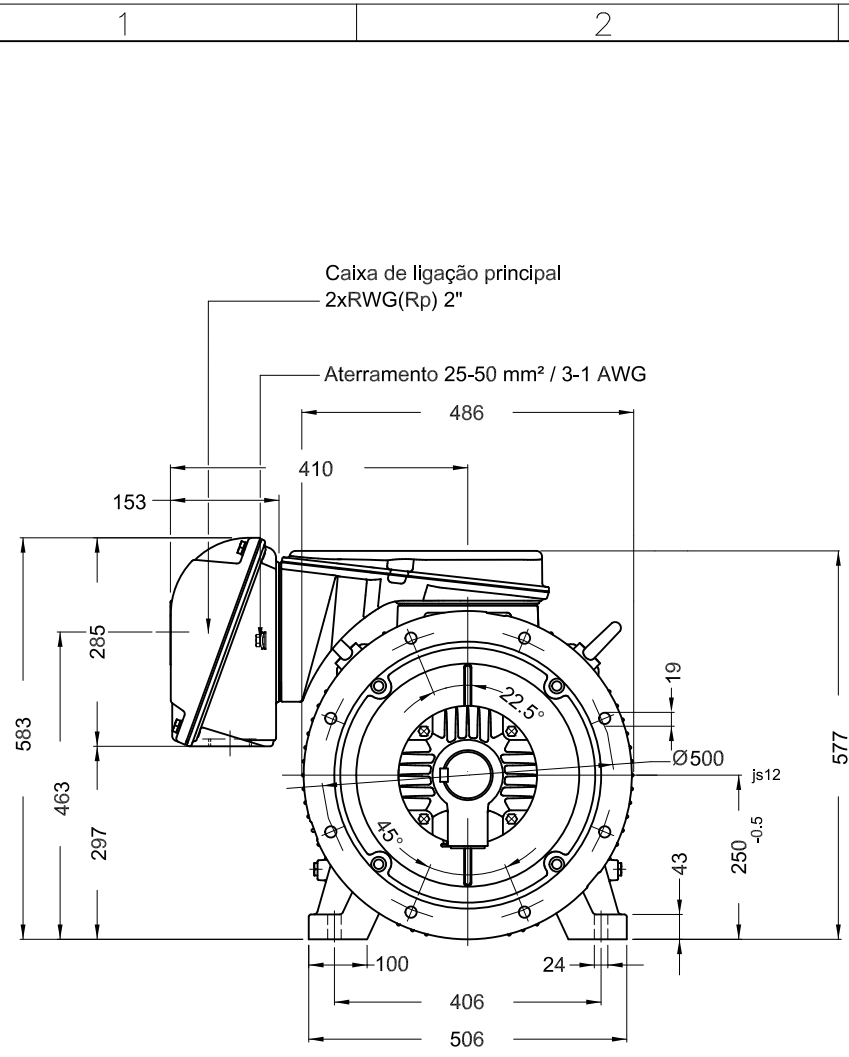

Aterramento 25-185 mm² / 3AWG-350MCM

Sem parafuso nivelamento vertical
 Cor RAL 5009
 Plano de pintura 203A
 Forma construtiva B35D

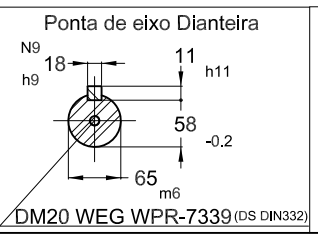

DM20 WEG WPR-7339 (DS DIN332)

75 kW (100 HP-cv) 04 Polos 60 Hz A

ECM		LOC	RESUMO MODIFICAÇÃO		HYBRISUSER					00
EXECUTOR	HYBRISUSER		MOTOR TRIF. W22 IE3		EXECUTADO	VERIFICADO	LIBERADO	DATA	VER	
VERIFICADOR			CARÇAÇA 250S/M IPW55 TFVE							
LIBERADOR										
DATA LB.		WMO	Jaragua do Sul	Engenharia de Produto						

PREVIEW
 WDD 00

